

無印良品

スタッキングシェルフ 2段・3段・5段【共通】

組立・取扱説明書 **保存用**

この度はスタッキングシェルフをお買い上げいただきまして、誠にありがとうございました。この商品を末永く安全にご利用いただくために、本書及び別紙の取扱説明書をよくお読みいただき正しく組み立て及び使用してください。また、本書はいつでも取り出せるように大切に保管してください。

注意 組み立ての前に必ずお読みください。

※組み立てに十分なスペースを確保し、敷物等をして床や既存の家具に傷が付かない様、注意して行ってください。
※組み立ては必ず2名以上で行ってください。

注意 取り付け上のご注意

※本体を起す際は、商品に傷が付かない様、敷物等をして保護してください。
※ご使用後、一週間程経過しましたらボルトをきつく締め直してください。
※ボルトやスチールパイプにゆるみがないか定期的に点検し、安全をご確認の上ご使用ください。

■パーツチェックリスト

	01	02	03	04	05	06	07	08	09	10	11	12
	側板	側板(天板仕様)	仕切板	スチールパイプ	ボルト	六角レンチ	フェルト	転倒防止用補助金具	皿ビス	丸ビス	平ワッシャ	両面テープ
2段基本セット	1	1	3	6	6	1	4	2	4	2	2	2
3段基本セット	1	1	4	8	8	1	4	2	4	2	2	2
5段基本セット	1	1	6	12	12	1	6	2	4	2	2	2
2段追加セット	1	-	3	6	-	1	2	-	-	-	-	-
3段追加セット	1	-	4	8	-	1	2	-	-	-	-	-
5段追加セット	1	-	6	12	-	1	2	-	-	-	-	-
3段×2列セット	「3段基本セット×1」「3段追加セット×1」分のパーツが付属されています。											
3段×3列セット	「3段基本セット×1」「3段追加セット×2」分のパーツが付属されています。											
5段×2列セット	「5段基本セット×1」「5段追加セット×1」分のパーツが付属されています。											
5段×3列セット	「5段基本セット×1」「5段追加セット×2」分のパーツが付属されています。											

〔基本セット組立順序〕※パーツチェックリストをご覧の上各パーツを確認してください。

組立て準備
敷物などの上に**02**側板(天板仕様)を裏返しに置き、4隅のジョイントナットの穴が板の穴の中心になっていることを確認してください。
中心になっていなかった場合右図のように位置を調整してから組み立ててください。

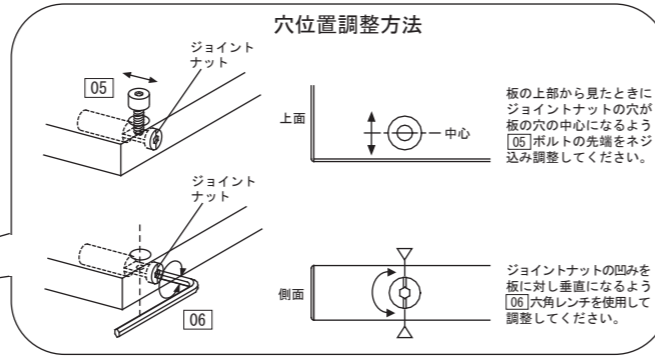
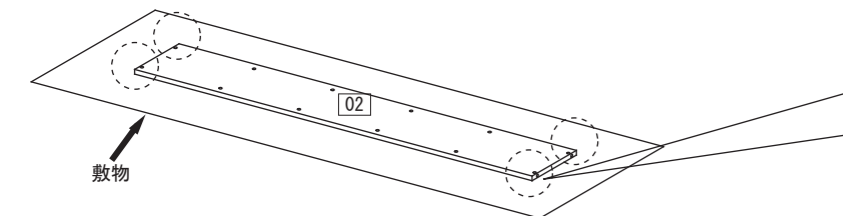

1 **04**スチールパイプをジョイントナットと鬼目ナットにねじ込みます。

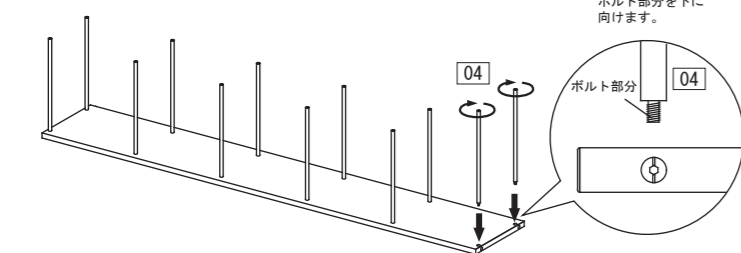

2 **03**仕切板の穴を**04**スチールパイプに通します。仕切板は最後に軽くたたき込んでください。

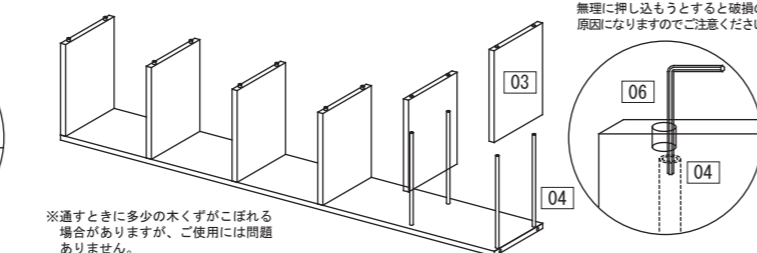

3 **01**側板の貫通穴と**04**スチールパイプの位置を合わせて**01**側板を乗せます。**01**側板をはさんで**04**スチールパイプに**05**ボルトをねじ込み、**06**六角レンチを使ってしっかりと締め込みます。※全てねじ込んだ後もう一度きつく締まっていることを確認してください。

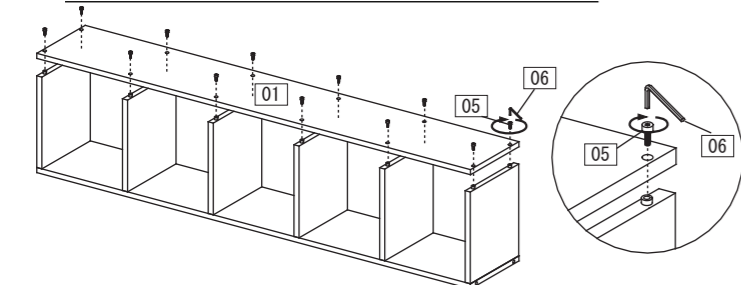

4 設置する際には、底になる面に**07**フェルトを貼ってください。**08**転倒防止用補助金具を取り付けます。(別紙参照)

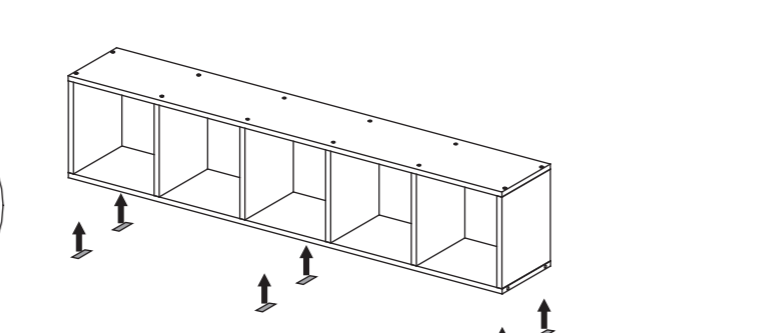

組立てた商品を分解する際は **1** ~ **4** の手順を逆に行ってください。

〔基本セット+追加セットの組立順序〕※パーツチェックリストをご覧の上、各パーツを確認してください。

1 基本セット組立て順序 **3**まで進めるかスタッキングシェルフの側板を固定している**05**ボルトを**06**六角レンチを使って取り外します。

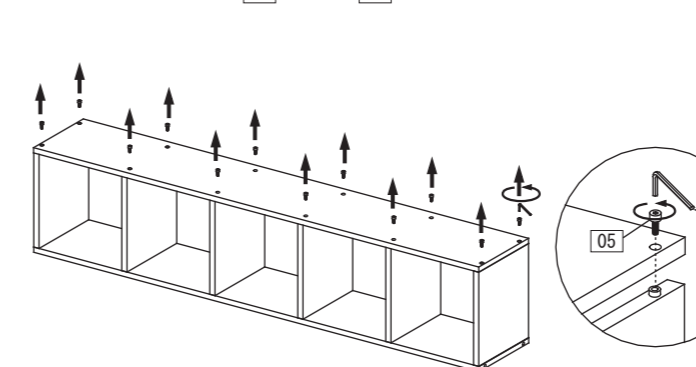

2 基本セット用**05**ボルトがねじ込んであった箇所**04**スチールパイプを手でねじ込みます。※全てねじ込んだ後もう一度きつく締まっていることを確認してください。

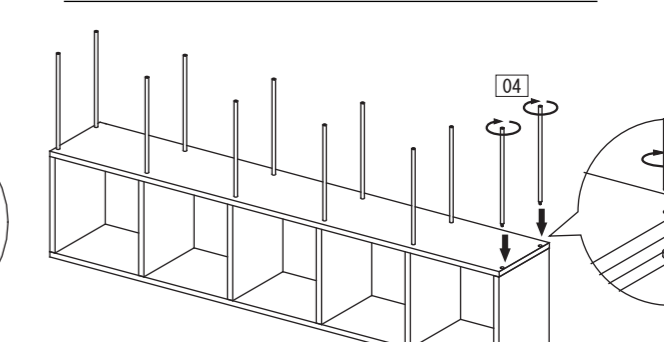

2 基本セット組立て順序 **2**の要領で**03**仕切り板を組立てます。

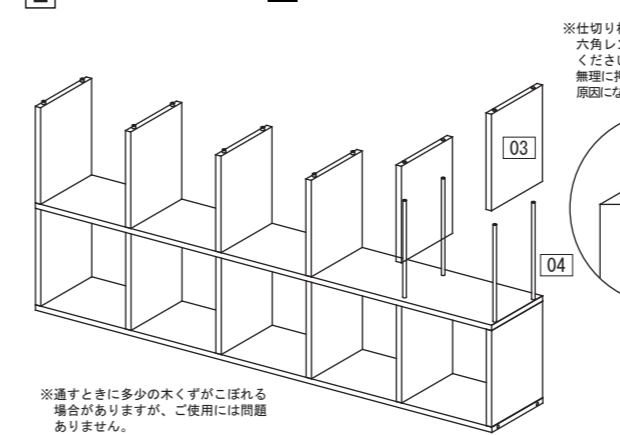

3 基本セット組立て順序 **3**の要領で**01**側板をはさんで**05**ボルトをねじ込みます。※全てねじ込んだ後もう一度きつく締まっていることを確認してください。

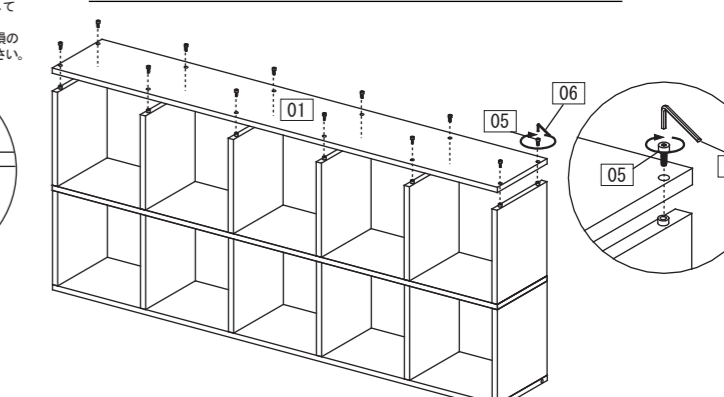

4 設置する際には、底になる面に**07**フェルトを貼ってください。**08**転倒防止用補助金具を取り付けます。(別紙参照)

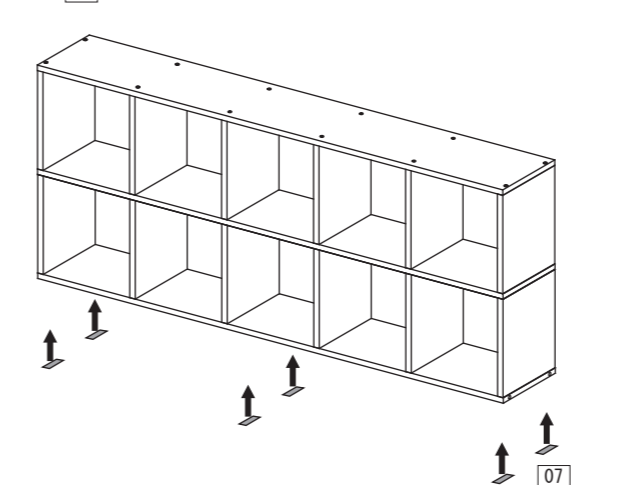

3列セットを組み立てるときは〔基本セット+追加セット組立て順序〕の**1**~**4**の要領で組み立ててください。

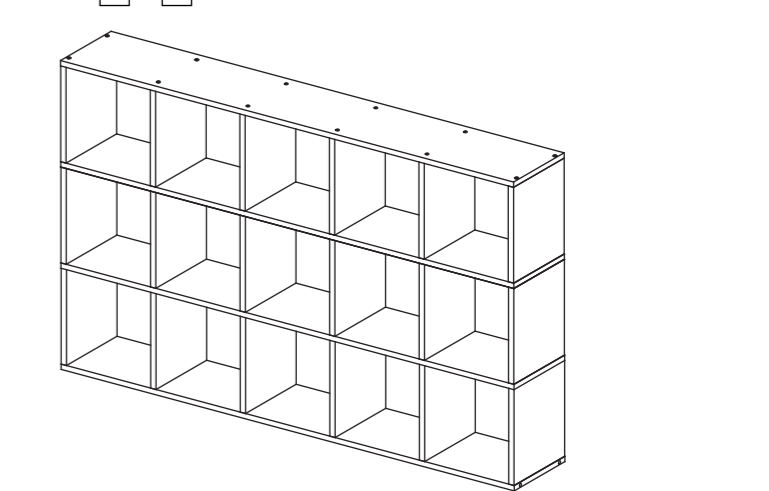

組立てた商品を分解する際は **1** ~ **4** の手順を逆に行ってください。

警告 (危険ですので必ずお守りください)
※小さなお子様が登ったり遊ぶことは大変危険ですのでおやめください。
※本体転倒によるケガや物品破損のおそれがあります。